

**EL ALUMNO DEBE ELEGIR Y DESARROLLAR, OBLIGATORIAMENTE, LOS EJERCICIOS DEL BLOQUE I ó LOS DEL BLOQUE II.**

**BLOQUE I**

- 1.- Dadas las proyecciones horizontales de dos vértices **A** y **B** de un Tetraedro y la Traza Vertical  $V_\alpha$  de un plano Proyectante Vertical, se pide:
- a) Dibujar las proyecciones del Tetraedro, sabiendo que los vértices **A**, **B** y **C** se encuentran en el Plano Horizontal (dibujar la posición del vértice **C** más lejana al plano  $\alpha$ ).
  - b) Hallar la Sección del Tetraedro por el plano  $\alpha$ .
  - c) Hallar la Verdadera Magnitud de la Sección.

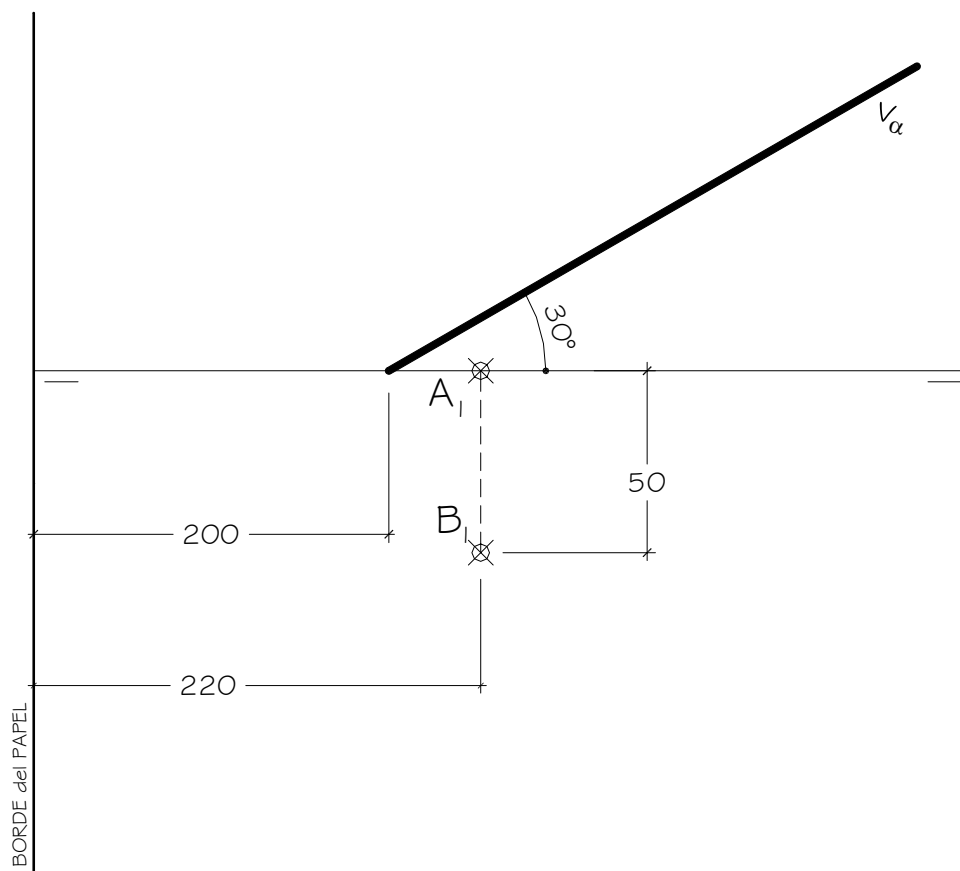

**DATOS GEOMÉTRICOS PARA LA REALIZACIÓN DEL EJERCICIO:**

- 1. LÁMINA EN POSICIÓN HORIZONTAL.
- 2. LÍNEA DE TIERRA EN EL EJE HORIZONTAL DE LA LÁMINA.

## BLOQUE I

2.- Dada las proyecciones de la figura, dibujar:

- Una perspectiva **ISOMÉTRICA**, sin aplicar coeficiente de reducción.
- Una vista proporcionada del volumen a mano alzada que represente una perspectiva que puede estar dibujada desde la posición que se desee, siendo igualmente válida si se utiliza el mismo punto de vista que la perspectiva isométrica anteriormente dibujada.
- Todas las medidas están dadas en **MILÍMETROS**.

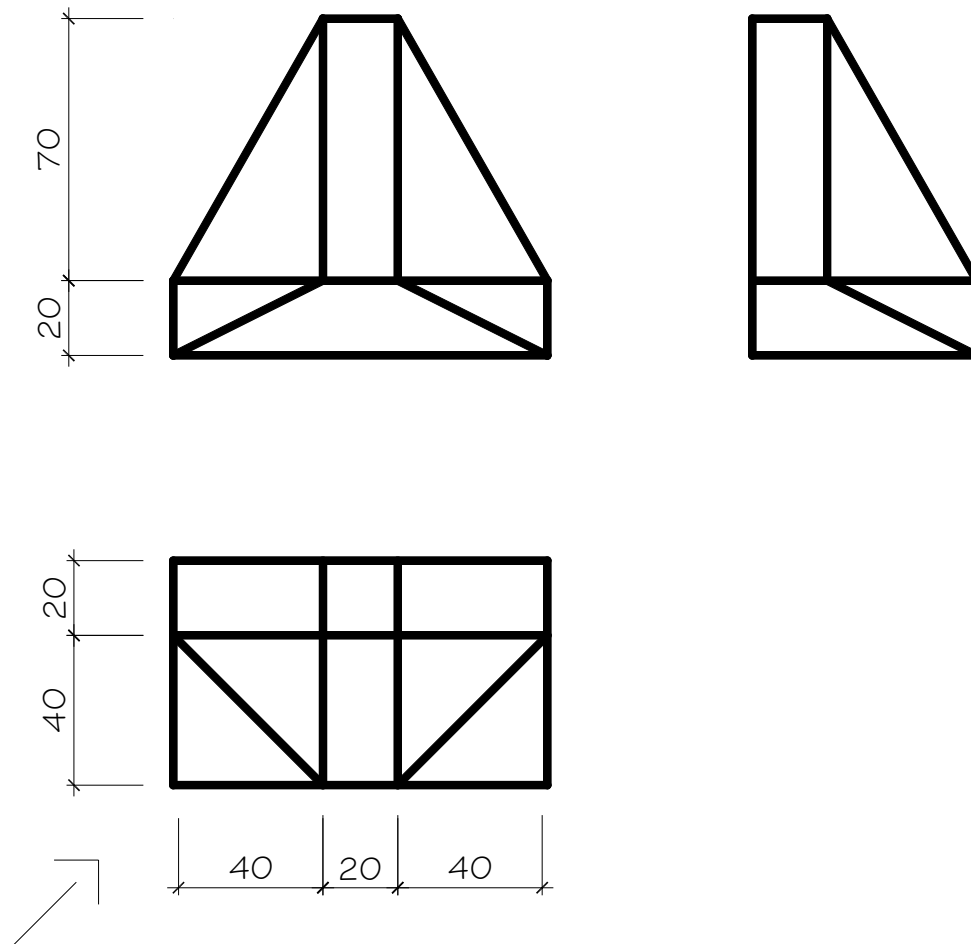

### DATOS GEOMÉTRICOS PARA LA REALIZACIÓN DEL EJERCICIO:

- LÁMINA EN POSICIÓN VERTICAL.
- SITUAR EL ORIGEN DEL SISTEMA EN EL EJE VERTICAL DE LA LÁMINA Y A 180 mm. DEL BORDE INFERIOR DE LA LÁMINA.

## BLOQUE I

3.

a) Dada la pieza siguiente, se pide:

- Dibujar las vistas necesarias para poder definir la misma, pudiendo ser dibujadas las correspondientes vistas con reglas o a mano alzada.
- Acotar la pieza tomando las medidas directamente de la pieza que figura en el enunciado del ejercicio.

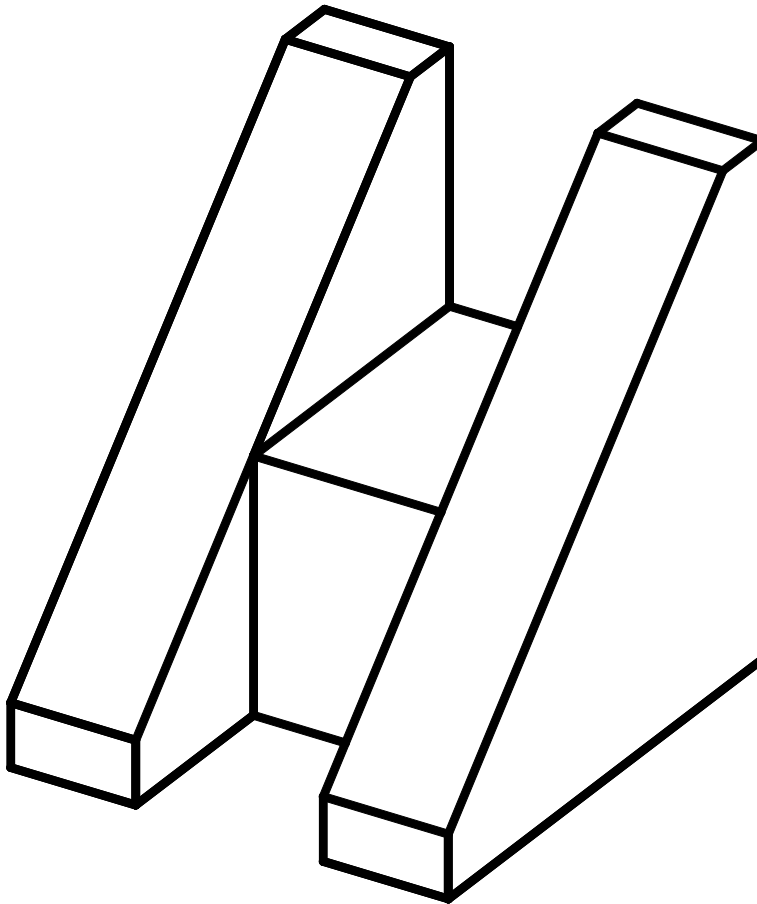

## BLOQUE I

3.

b) Dados los siguientes dibujos de acotación, se pide:

- Contestar cual es la solución correcta en cada uno de los ejemplos, anotando los resultados en un lado de la misma lámina en que se haya dibujado el apartado a) del ejercicio 3.

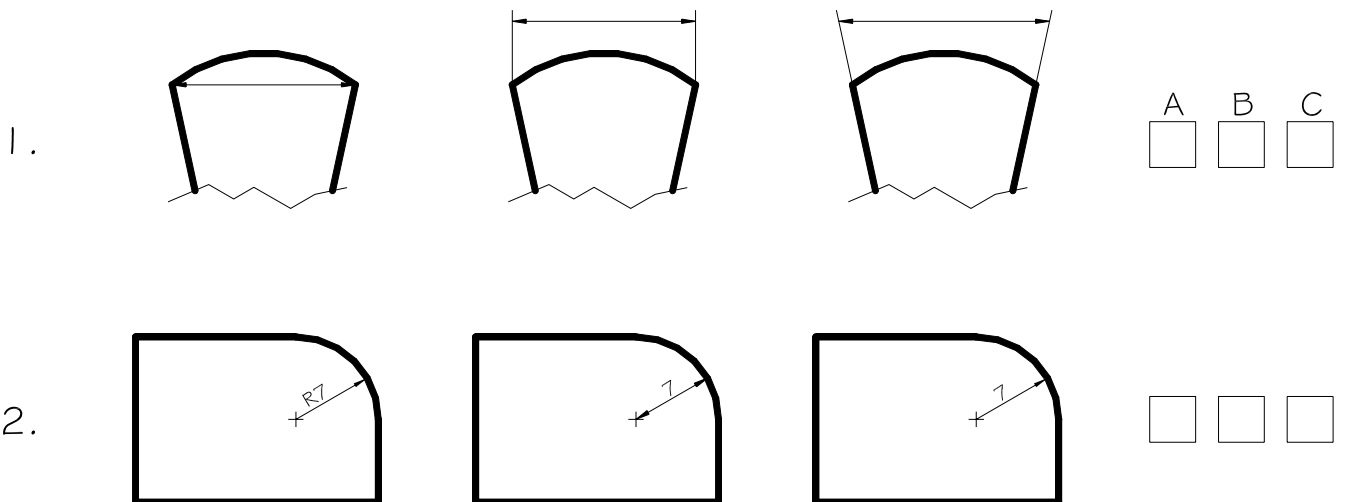

### CRITERIOS PARA LA CALIFICACIÓN:

- Solución correcta.
- Trazado del proceso constructivo a lápiz y el resultado final destacado.
- Representación de las aristas ocultas, correctamente aplicadas, en las proyecciones.
- Exposición clara y precisa de las operaciones gráficas básicas, aplicadas con todo rigor técnico, eliminando líneas innecesarias que complicarían la representación final del resultado.
- La puntuación máxima para cada ejercicio, serán las siguientes:
  - 5 (cinco) puntos el ejercicio nº 1.
  - 3 (tres) puntos el ejercicio nº 2.
  - 2 (dos) puntos el ejercicio nº 3, correspondiendo 1,5 puntos al apartado a) y 0,5 puntos al apartado b), a razón de 0,25 puntos para cada respuesta tipo test bien contestada.

**EL ALUMNO DEBE ELEGIR Y DESARROLLAR, OBLIGATORIAMENTE, LOS EJERCICIOS DEL BLOQUE I ó LOS DEL BLOQUE II.**

**BLOQUE II**

- 1.- a) Hallar las proyecciones de un **Prisma recto** apoyado en el Plano Horizontal de altura 100 mm., que tiene como base un pentágono regular inscrito en una circunferencia de radio 40 mm. de cuyo centro **O** se conoce su proyección horizontal, sabiendo que un lado del pentágono es paralelo a la Línea de Tierra y está situado lo más cerca posible del Plano Vertical.
- b) Hallar las Proyecciones y la Verdadera Magnitud de la sección al prisma producida por el plano  $\alpha$ .

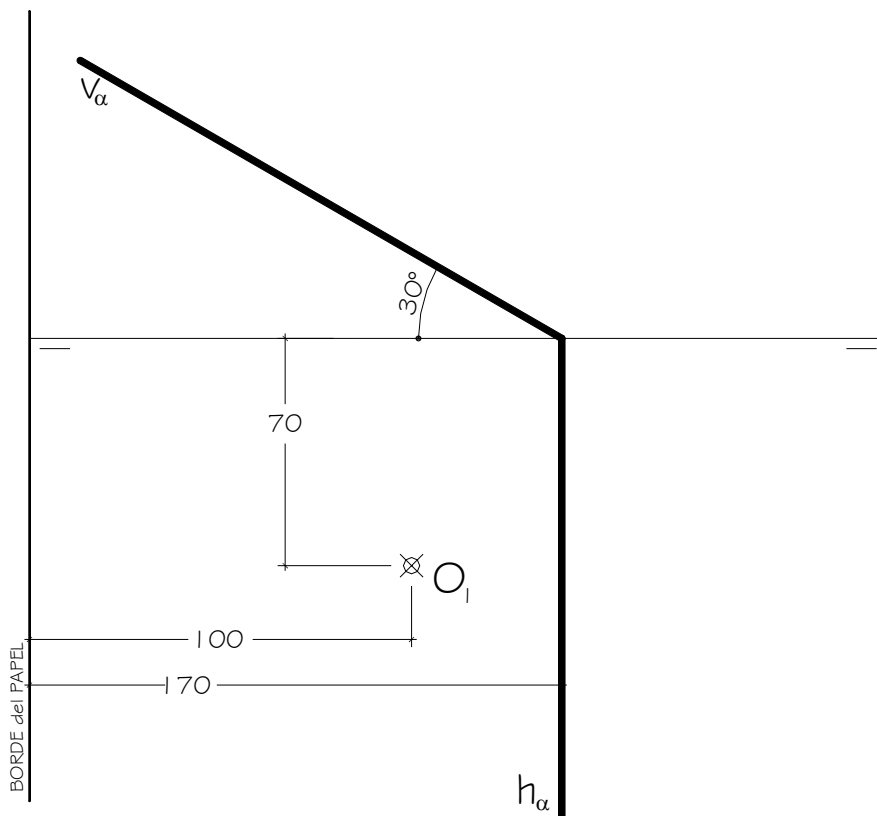

**DATOS GEOMÉTRICOS PARA LA REALIZACIÓN DEL EJERCICIO:**

- 1.-LÁMINA EN POSICIÓN HORIZONTAL.
- 2.-LÍNEA DE TIERRA EN EL EJE HORIZONTAL DE LA LÁMINA.

## BLOQUE II

- 2.- Dada las proyecciones de la figura, dibujar la **Perspectiva Cónica Oblicua** siguiente:
- a.- Distancia P-V = 150 mm.
  - b.- Altura V (distancia LT-LH) = 120 mm.
  - c.- Cotas en milímetros.

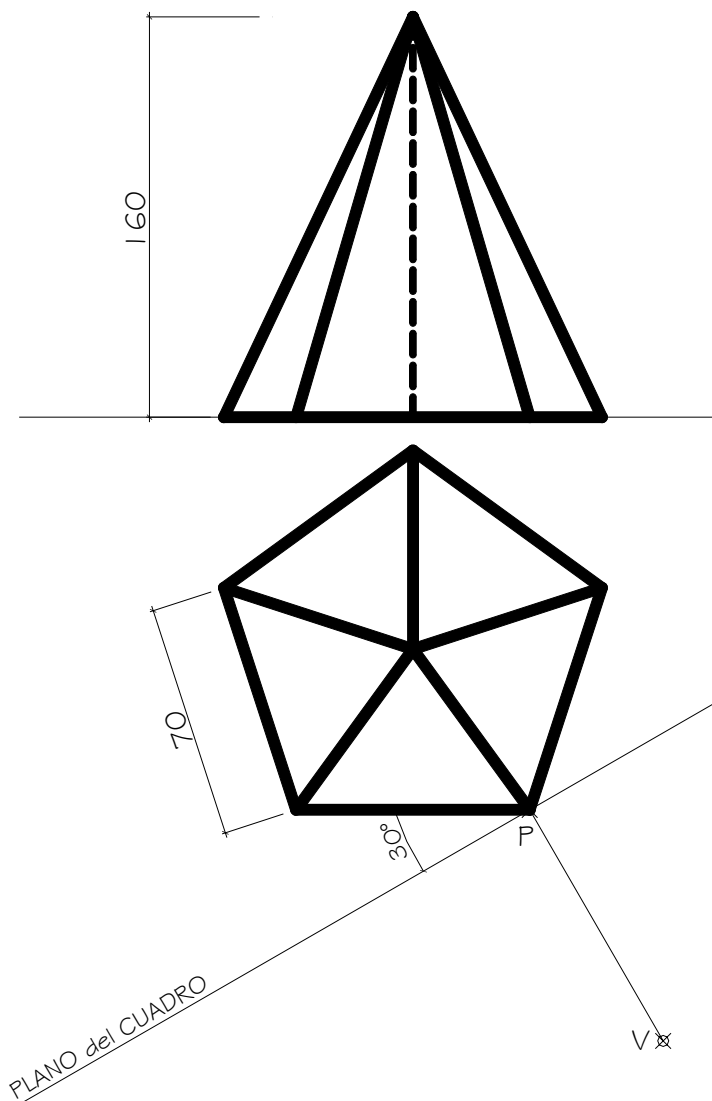

### DATOS GEOMÉTRICOS PARA LA REALIZACIÓN DEL EJERCICIO:

1. LÁMINA EN POSICIÓN HORIZONTAL.
2. SITUAR LA LÍNEA DE HORIZONTE A 50 mm. DEL BORDE SUPERIOR DE LA LÁMINA.
3. SITUAR EL PUNTO P A 150 mm. DEL BORDE DERECHO DE LA LÁMINA.

## BLOQUE II

3.

a) Dada la pieza siguiente, se pide:

- Dibujar las vistas necesarias para poder definir la misma, pudiendo ser dibujadas las correspondientes vistas con reglas o a mano alzada.
- Acotar la pieza tomando las medidas directamente de la pieza que figura en el enunciado del ejercicio.

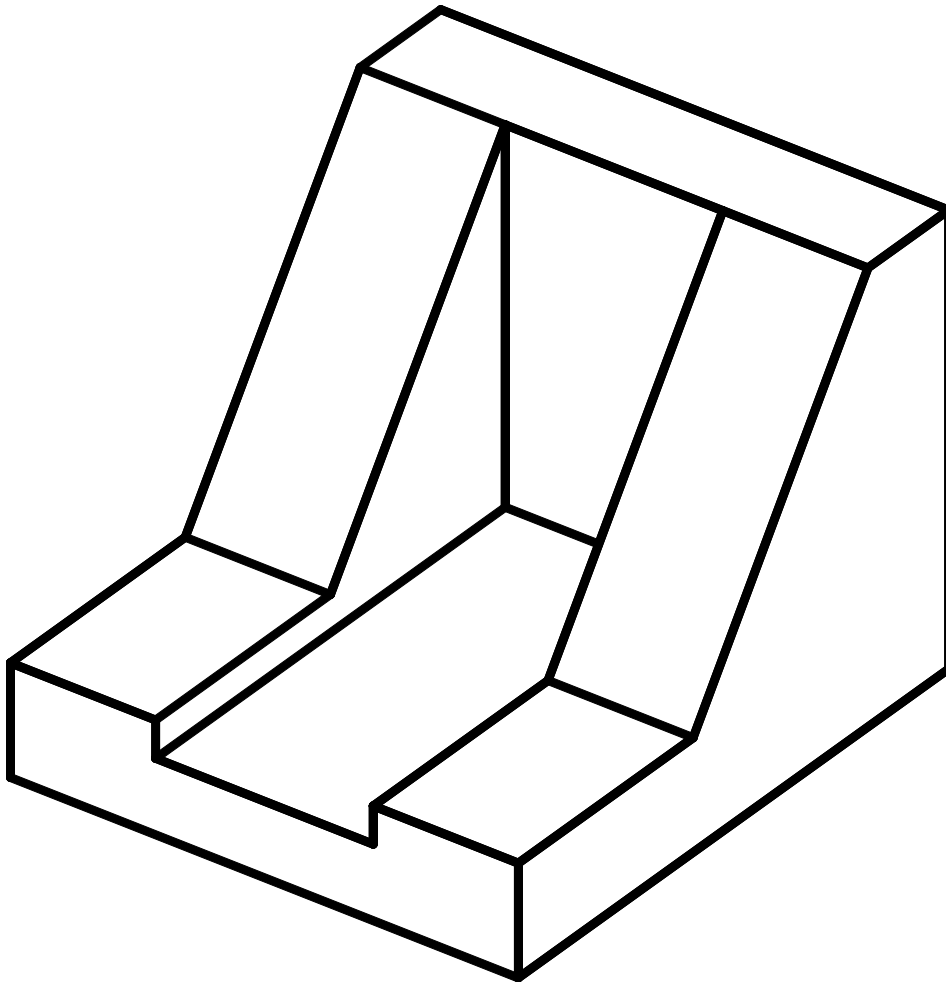

## BLOQUE II

3.

b) Dados los siguientes dibujos de acotación, se pide:

- Contestar cual es la solución correcta en cada uno de los ejemplos, anotando los resultados en un lado de la misma lámina en que se haya dibujado el apartado a) del ejercicio 3.

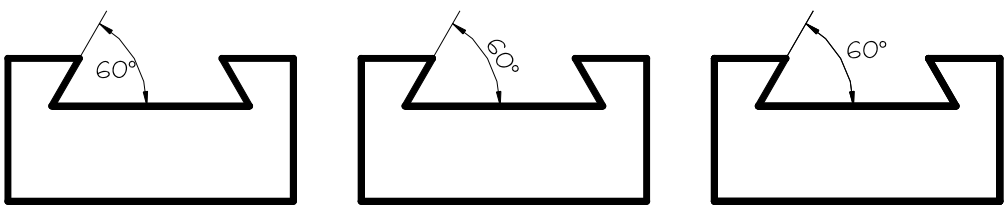
1.  A B C

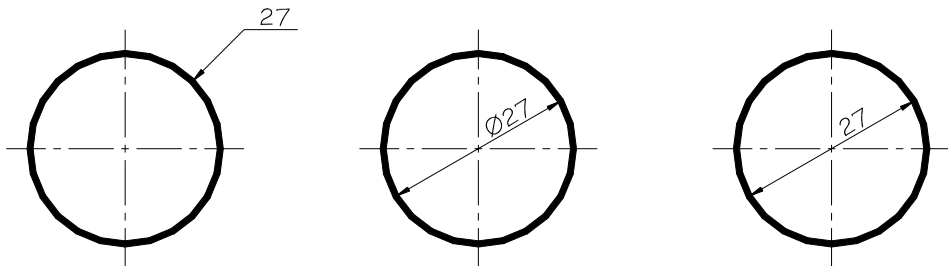
2.  27 Ø27 27

### CRITERIOS PARA LA CALIFICACIÓN:

- Solución correcta.
- Trazado del proceso constructivo a lápiz y el resultado final destacado.
- Representación de las aristas ocultas, correctamente aplicadas, en las proyecciones.
- Exposición clara y precisa de las operaciones gráficas básicas, aplicadas con todo rigor técnico, eliminando líneas innecesarias que complicarían la representación final del resultado.
- La puntuación máxima para cada ejercicio, serán las siguientes:
  - 5 (cinco) puntos el ejercicio nº 1.
  - 3 (tres) puntos el ejercicio nº 2.
  - 2 (dos) puntos el ejercicio nº 3, correspondiendo 1,5 puntos al apartado a) y 0,5 puntos al apartado b), a razón de 0,25 puntos para cada respuesta tipo test bien contestada.